

## Grampos “C” **Série M**

Fabricados em aço de liga forjado. Dotados de reforço nas zonas mais solicitadas, minimizando a flexão e desgaste. Fuso de rosca direita de alta precisão, permitindo elevadas forças de retenção mesmo nos modelos de grande abertura. Todos os modelos têm tratamento de fosfatação.

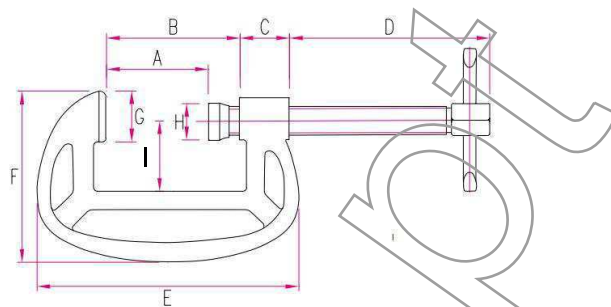

Modelo	Força [kgf]	Peso [kg]	A	B	C	D	E	F	G	H	I
<b>GH-M25</b>	1300	0,2	25,5	36	20	49	80	58	20	16	24,5
<b>GH-M38</b>	1500	0,29	39	50	20	69	97	68	20	16	31
<b>GH-M50</b>	2000	0,45	45,8	66	21,6	87,8	120	70,5	22,2	15,8	31,1
<b>GH-M75</b>	2800	1,25	69,7	85,	27	107,4	148,4	83,7	27,4	19	40
<b>GH-M100</b>	3000	1,40	98,2	117,5	32,4	143	192,2	106	31,5	22,2	51,5
<b>GH-M125</b>	3300	2,17	118,7	140	36,7	176,4	225	122,5	35,5	25,5	60,8
<b>GH-M150</b>	3600	3,17	141,4	175	40	198,8	270	137,8	41,5	25,5	72,3
<b>GH-M200</b>	6000	4,55	185,2	209,5	44	239,8	323	174,4	41,7	28	96
<b>GH-M250</b>	7000	6,4	24,5	270	44,5	330	380	203	43	28	119
<b>GH-M300</b>	8000	9,4	290	320	55	360	455	223	50	35	130

## Grampos **Série SC**

Os grampos GOOD-HAND série SC, são fabricados, em aço AISI-1045 dotados de punho metálico em T, são indicados para esforços médios na indústria metalomecânica. O corpo e braço são cromados.

Modelo	Força [kgf]	Peso [kg]	Alcance [mm]	Abertura máx. [mm]	Perfil [mm]
<b>S20C12</b>	850	1,97	120	200	27,0 x 13,0
<b>S25C12</b>	850	2,09	120	250	27,0 x 13,0
<b>S30C12</b>	850	2,21	120	300	27,0 x 13,0
<b>S40C12</b>	850	2,46	120	400	27,0 x 13,0
<b>S50C12</b>	850	2,71	120	500	27,0 x 13,0
<b>S60C12</b>	850	2,96	120	500	27,0 x 13,0



## Grampos **Série GL**

Os grampos GOOD-HAND série GL, são fabricados, em aço AISI-1045 dotados de punho com dispositivo de bloqueio/desbloqueio que permite o aperto e abertura de forma rápida. Evita a sobrecarga e resiste a vibrações. São indicados para esforços médios na metalomecânica. O corpo e braço são cromados.

Modelo	Força [kgf]	Peso [kg]	Alcance [mm]	Abertura máx. [mm]	Perfil [mm]
<b>G16L</b>	250	0,67	80	160	16,0 x 7,5
<b>G20L</b>	350	1,13	100	200	19,5 x 9,5
<b>G25L</b>	450	1,50	120	250	22,0 x 10,5
<b>G30L</b>	500	2,26	140	300	25,0 x 12,0
<b>G40L</b>	550	2,40	120	400	25,0 x 12,0
<b>G50L</b>	550	2,62	120	500	25,0 x 12,0
<b>G60L</b>	550	2,83	120	600	25,0 x 12,0
<b>G80L</b>	600	3,64	120	800	27,0 x 13,0

